

SUPER-EGO

SEGO-Camp

No. 1500003888

Cocina portátil
Portable stove
Fogão portátil
Cuisinière portable
Cucina portatile



CE-Declaración de Conformidad EC-Declaration of Conformity

Nosotros **SUPER EGO TOOLS, S.L.U**
We **Ctra. Durango-Elorrio, Km 2 • E-48220 Abadiño (Bizkaia)**
(P.O. Box) 117 • E-48200 Durango (Bizkaia)
Tel. + 34 94 / 6 21 01 00 • Fax + 34 94 / 6 21 01 31

declaramos bajo nuestra responsabilidad que el producto:
declare on our sole responsibility that the product:

Designación del producto: **Cocina Portátil**
Product-Designation: **(1500003888)**

Descripción del producto: **Cocina de Camping**
Product-Description: **Portable stove**

es conforme a la siguiente normativa.
is in conformity with the following regulations.

Aparatos de Gas **EN 17476:2021**

Normas nacionales aplicadas
Applied national standards

como fecha de fabricación
as date of manufacture

11/2021

SUPER EGO TOOLS, S.L.U.

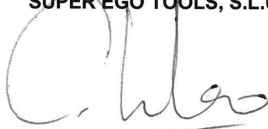

Carlos Mimoso
Firma del fabricante
Manufacturer / authorized
representative signature

23.11.2021

SUPER-EGO

Intro

ESPAÑOL

Página 8

¡Por favor, lea y conserve el manual de instrucciones! ¡No lo tire! ¡En caso de daños por errores de manejo, la garantía queda sin validez! Modificaciones técnicas reservadas.

ENGLISH

Page 10

Please read this instruction manual carefully and keep it in a safe place! Don't throw it away! In the event of damage due to handling errors, the warranty is void! Technical modifications reserved.

PORTUGUÊS

Página 12

Leia e guarde o manual de instruções! Não o deite fora! Em caso de danos devido a manuseamento incorreto, a garantia será anulada! Modificações técnicas reservadas.

FRANÇAIS

Page 14

Veillez lire et conserver ce manuel d'instructions. Ne le jetez pas ! La garantie ne couvre pas les dommages dus à une mauvaise manipulation. Sous réserve de modifications techniques.

ITALIANO

Pagina 16

Per favore leggere e conservare le istruzioni per l'uso! Non gettarle via! In caso di danni dovuti ad errori nell'uso, la garanzia si estingue! Ci si riservano modifiche tecniche!

A Contents

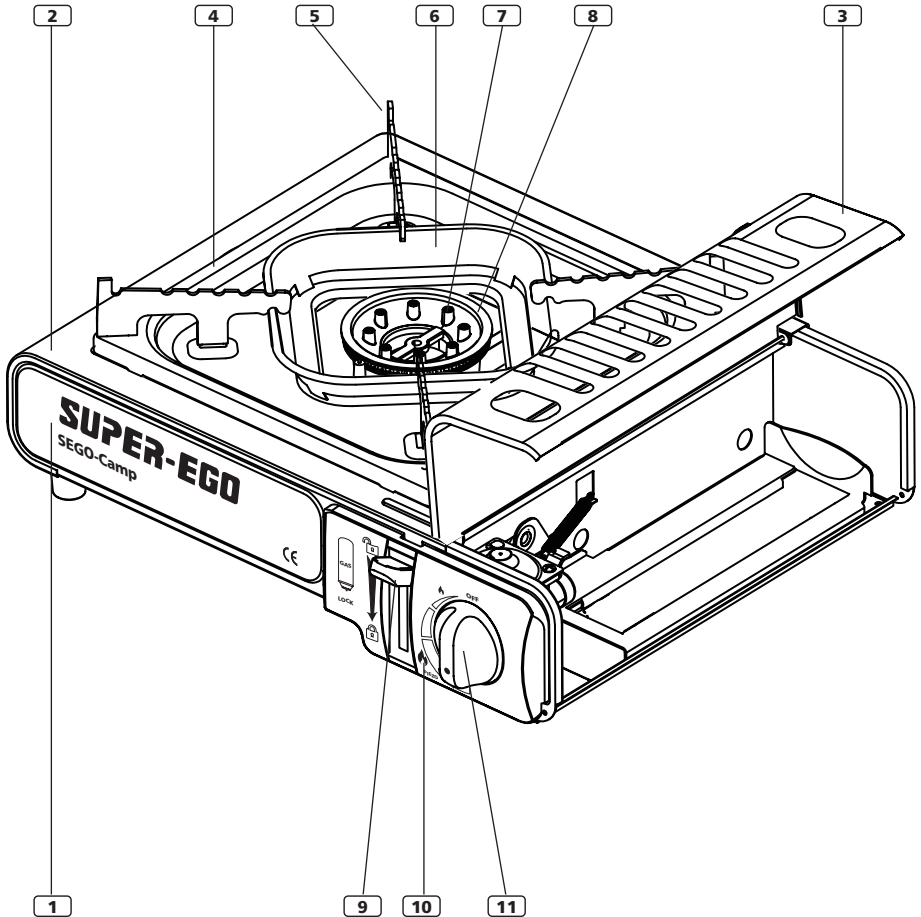

ESPAÑOL

- 1** Protección de la cocina portátil.
- 2** Placa superior para la bandeja de goteo.
- 3** Protección del cartucho.
- 4** Pantalla de protección contra el viento.
- 5** Soporte de la bandeja
- 6** Bandeja de goteo.
- 7** Cabezal del quemador.
- 8** Cuerpo del quemador.
- 9** Palanca de cierre del cartucho.
- 10** Panel de control.
- 11** Regulador de llama con encendido piezoeléctrico.

PORTUGUÊS

- 1** Proteção do fogão portátil.
- 2** Placa superior para o tabuleiro de gotejamento.
- 3** Proteção da botija.
- 4** Tela de proteção contra o vento.
- 5** Suporte do tabuleiro
- 6** Tabuleiro de gotejamento.
- 7** Cabeça do queimador.
- 8** Corpo do queimador.
- 9** Alavanca de bloqueio da botija.
- 10** Painel de controlo.
- 11** Regulador de chama com ignição piezoelétrica.

ITALIANO

- 1** Protezione della cucina portatile.
- 2** Piastra superiore per il vassoio raccogliogocce.
- 3** Protezione della cartuccia.
- 4** Schermo di protezione dal vento.
- 5** Supporto vassoio
- 6** Vassoio raccogliogocce.
- 7** Testa del bruciatore.
- 8** Corpo del bruciatore.
- 9** Leva di blocco della cartuccia.
- 10** Pannello di controllo.
- 11** Regolatore di fiamma con accensione piezoelettrica.

ENGLISH

- 1** Portable stove protection.
- 2** Top plate for the drip tray.
- 3** Cartridge protection.
- 4** Wind protection screen.
- 5** Tray support
- 6** Drip tray.
- 7** Burner head.
- 8** Burner body.
- 9** Cartridge lock lever.
- 10** Control panel.
- 11** Flame regulator with piezoelectric ignition.

FRANÇAIS

- 1** Protection de la cuisinière portable.
- 2** Plaque supérieure pour le plateau d'égouttage.
- 3** Protection de la cartouche.
- 4** Écran de protection contre le vent.
- 5** Support du plateau
- 6** Plateau d'égouttage.
- 7** Tête du brûleur.
- 8** Corps du brûleur.
- 9** Manette de verrouillage de la cartouche.
- 10** Panneau de commande.
- 11** Régulateur de flamme avec allumage piézoélectrique.

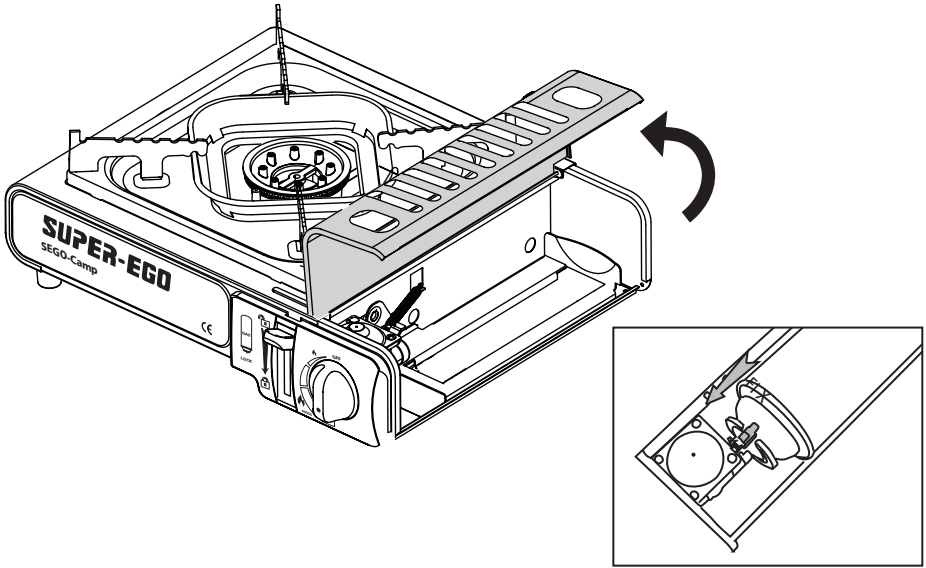
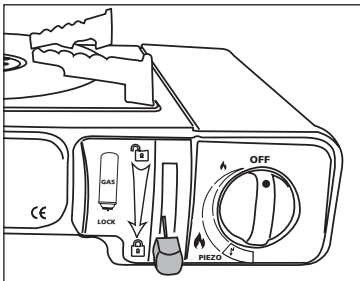
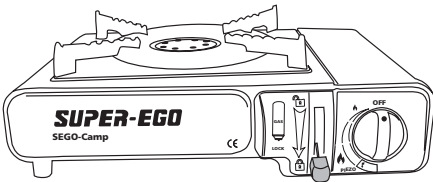
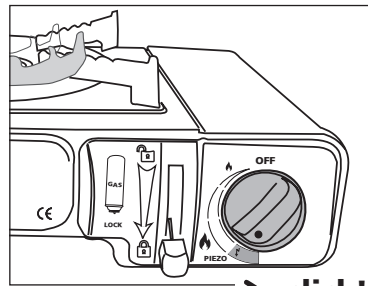
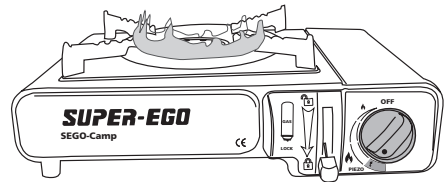
A**B****C**

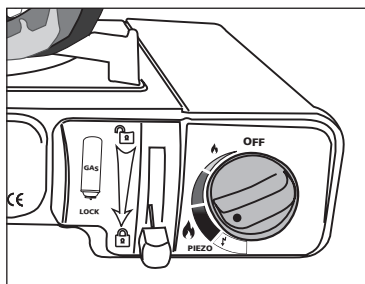
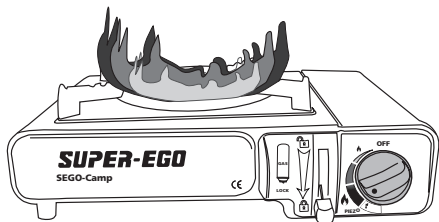
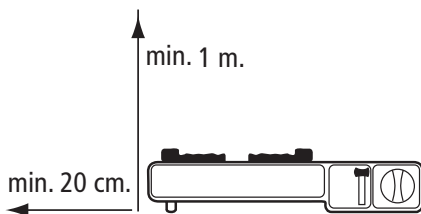
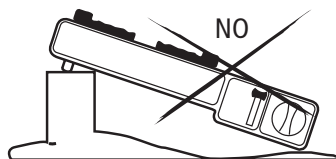
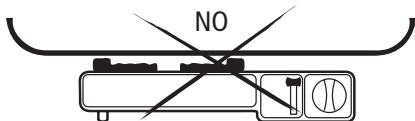
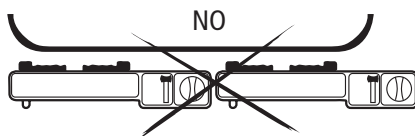
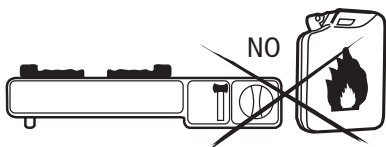
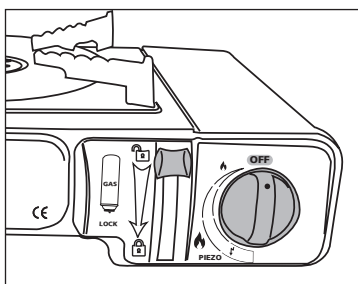
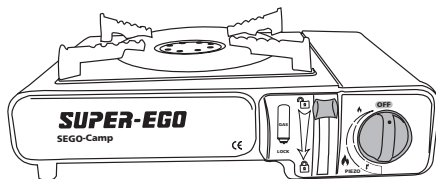
D**E**

Datos técnicos

Tipo gas:	Butano
Consumo calorífico nominal:	2,2 kW
Consumo:	160 g/h
Eficiencia térmica:	55%.
Dimensiones:	360 x 320 x 120 mm
Peso (sin cartucho y caja):	1,5 Kg
Diámetro máx. de utensilio:	26 cm

¡IMPORTANTE!

1. Lea atentamente estas instrucciones de uso para familiarizarse con el aparato antes de conectarlo al cartucho de gas.
2. Conserve estas instrucciones para poder consultarlas en caso de necesidad.
3. Este aparato funciona con cartuchos a butano SUPER-EGO según norma EN417.
4. Utilizar en exteriores o zonas interiores únicamente bien ventiladas (ventilación mínima 5 m³/h). No está permitido el uso en el interior de vehículos, caravanas, tiendas de campaña, embarcaciones y similares.
5. Mantenga el aparato alejado del alcance de los niños.
6. No utilice el aparato si las juntas están dañadas o gastadas.
7. No modifique el aparato.

Dispositivo de seguridad

1. El aparato está dotado de un dispositivo de seguridad que interrumpe el suministro de gas si la presión del cartucho es excesiva, como por ejemplo debido a un sobrecalentamiento. El cartucho no se puede instalar si el regulador no está en la posición de apagado (OFF).
2. El aparato está dotado de una válvula de regulación de la presión, que sirve para reducir la presión del gas y así evitar llamaradas.
3. Antes de conectar el cartucho de gas, deberá controlar que las juntas (entre el aparato y el cartucho de gas) estén bien colocadas y en buen estado.
4. Cambie el cartucho de gas en un lugar al aire libre y alejado de otras personas.

Advertencia

- Este aparato funciona con cartuchos a butano SUPER-EGO según norma EN417.
- Este aparato ha sido diseñado para uso doméstico.

- No utilizar si la temperatura ambiente es inferior a 0°C.
- Las aperturas en la base de la cocina han sido diseñadas para alimentar la combustión del gas, no las bloquee bajo ningún concepto.
- Si usted huele a gas, proceda de la siguiente manera:
 - No encienda la cocina.
 - Apague cualquier llama presente en la estancia.
 - Desconecte el cartucho de gas.
 - Evacue la estancia.
 - Pida ayuda profesional.
- No utilice el aparato si las juntas están dañadas o gastadas, si nota pérdidas o daños o si el aparato no funciona correctamente.
- No coloque nunca dos cocinas una al lado de la otra.
- No utilice nunca recipientes o sartenes que cubran la tapa de protección del cartucho.
- No utilice el aparato sin la bandeja de goteo/ soporte de la bandeja.
- El aparato debe utilizarse sobre una superficie horizontal.
- Después del uso, deberá limpiar todos los restos de comida, sobretodo de grasa.
- No utilice nunca el aparato cerca de materiales inflamables. Cuando el aparato esté en funcionamiento deberá estar colocado como mínimo a 20 cm. De distancia de la pared y a 100 cm. Del techo.
- Antes de sustituir el cartucho, compruebe que esté realmente vacío (agítelo para ver si todavía contiene líquido)
- El cartucho de gas butano deberá sustituirlo en un lugar seguro, por ejemplo, al aire libre o en una zona bien ventilada, preferiblemente en el exterior, lejos de eventuales fuentes de ignición como llamas y lejos de otras personas.
- Si detecta una fuga de gas en el aparato (típico olor a gas), sáquelo inmediatamente al aire libre en una zona bien ventilada, donde podrá localizar fácilmente la fuga y repararla. Si desea controlar que el aparato no tengas fugas de gas, hágalo al aire libre.
- No utilice nunca una llama para detectar posibles fugas de gas. Utilice agua jabonosa.
- No modifique ni intente reparar el aparato usted mismo.
- En caso de problemas, póngase en contacto con el servicio de asistencia o el lugar donde adquirió el producto.



¡ATENCIÓN!

Algunas piezas pueden alcanzar temperaturas muy elevadas. Mantenga el aparato lejos del alcance de los niños.

Modo de empleo (pag. 6 y 7)

A. Extraiga la cocina del embalaje y póngala en posición horizontal. Consulte la etiqueta de advertencia presente sobre el producto.

Antes de introducir el cartucho, compruebe que la palanca de cierre del cartucho se encuentra en la posición abierta (icono de candado abierto).

Abra la protección del cartucho e introdúzcalo con la cabeza hacia delante, de manera que la muesca quede hacia arriba y esté alineada con la guía de la válvula.

B. Empuje la palanca de cierre del cartucho hasta la posición "LOCK" (icono candado cerrado).

Si oye un ruido parecido a un silbido, significa que el cartucho no está bien colocado. Si fuera necesario, corrija la posición del cartucho.

C. A continuación, gire el regulador completamente hacia la izquierda y póngalo en la posición "PIEZO" hasta que se active el dispositivo de encendido. Si no se enciende, repita esta operación.

D. Luego, mueva el regulador a la posición que desee.

Después del uso (pag. 7)

E. Gire el regulador a la posición (OFF) (completamente a la derecha) y levante la palanca del cartucho para apagarlo (OFF).

En caso de emergencia, la cocina se puede apagar inmediatamente levantando la palanca del cartucho (posición de apagado (OFF)).

Compruebe que la cocina esté apagada antes de desconectar el cartucho de gas.

Por su propia seguridad, le recordamos quitar siempre el cartucho después del uso.

Conservación- mantenimiento

Una vez que la cocina se ha enfriado completamente:

1. Extraiga el cartucho, póngale el tapón de seguridad y guárdelo en un lugar fresco, seco y bien ventilado.
2. Después del uso debe limpiar bien la cocina y eliminar todos los restos de alimentos o de grasa.

3. Coloque la bandeja de goteo de manera que tanto la bandeja como los soportes queden bocabajo. Luego guarde la cocina portátil en la maleta de transporte incluida.

4. No modifique el aparato.

Localización y resolución de averías

Problema	Solución
No llega gas	Controle que el cartucho esté correctamente instalado. El cartucho de gas está vacío. Agite el cartucho.
No se enciende	Limpie el cabezal del quemador con un cepillo.

Protección del medio ambiente y eliminación

Los materiales de embalaje se pueden volver a utilizar como materias primas. Separar los distintos materiales de embalaje y llevarlos a un gestor de eliminación de residuos autorizado.

Una vez acabada la vida útil de la máquina, no la tire en la basura doméstica, por favor entréguela para su reciclaje en los lugares autorizados.

Technical data

Gas type:	Butane
Thermal flux:	2.2 kW
Consumption:	160 g/h
Thermal efficiency:	55%.
Size:	360 x 320 x 120 mm
Weight (without cartridge and box):	1.5 Kg
Max. diameter of utensil:	26 cm

IMPORTANT!

1. Please read these usage instructions carefully to familiarise yourself with the appliance before connecting it to the gas cartridge.
2. Keep these instructions for future reference.
3. This appliance works with SUPER-EGO butane cartridges, according to EN417 standards.
4. For outdoor use or only well ventilated indoor areas (minimum ventilation 5 m³/h). Not to be used inside vehicles, caravans, tents, boats and similar.
5. Keep the appliance out of the reach of children.
6. Do not use the appliance if the seals are damaged or worn.
7. Do not modify the appliance.

Safety device

1. The appliance is equipped with a safety device which stops gas flow if the pressure in the cartridge becomes too high, due to overheating, for example. The cartridge cannot be inserted if the control knob is not in the off position (OFF).
2. The appliance has a pressure regulating valve to reduce gas pressure in order to prevent flaring.
3. Check that the seals (between the appliance and the gas cartridge) are in place and in good condition before connecting the gas cartridge.
4. Change the gas cartridge outdoors and away from other people.

Warning

- This appliance works with SUPER-EGO butane cartridges, according to EN417 standards.
- This appliance has been designed for domestic use.

- Do not use if the ambient temperature is below 0°C.
- The openings at the base of the stove have been designed to feed gas combustion, do not block them under any circumstances.
- If you smell gas, proceed as follows: • Do not turn on the stove.
 - Extinguish any flames present in the room.
 - Disconnect the gas cartridge.
 - Evacuate the room.
 - Seek professional help.
- Do not use the appliance if the seals are damaged or worn, if you notice leaks or damage, or if the appliance is not working properly.
- Never place two stoves side by side.
- Never use containers or pans that cover the protective cap of the cartridge.
- Do not use the appliance without the drip tray/tray holder.
- The appliance must be used on a horizontal surface.
- After each use, clean any food and especially fat residues from the appliance.
- Never use the appliance near flammable materials. When the appliance is in use, it must be positioned at least 20 cm. Away from the wall and 100 cm. Away from the ceiling.
- Check that the cartridge is empty before replacing it (shake it to see if there is any liquid left inside)
- The butane gas cartridge must be changed in a safe place, for example, in the open or in a well ventilated location, preferably outside, away from any ignition sources, such as naked flames, and away from other people.
- If your appliance is leaking (you smell gas), take it outside immediately into a well ventilated location where the leak can be detected and repaired. If you wish to check your appliance for leaks, do it outside.
- Never use a flame to detect possible gas leaks. Use soapy water.
- Do not make any alterations or attempt to repair the device by yourself.
- If you have any problems, please contact our repair service, or the dealer from whom you bought the product.



ATTENTION!

Some parts may become very hot. Keep the appliance out of the reach of children.

How to use (p. 6 and 7)

- A. Take the stove out of the packaging and place it in a horizontal position. Check the warning label on the product.

Before inserting the cartridge, check that the cartridge lock lever is in the open position (open padlock icon).

Open the cartridge cover and insert the cartridge head first, so that the notch points upwards and aligns with the valve guide.

- B. Push the cartridge lock lever into the "LOCK" position (closed padlock icon). If you hear a hissing noise, the cartridge is not inserted properly. If necessary, correct the position of the cartridge.
- C. Turn the control knob fully to the left ("PIEZO" position) until the ignition device clicks. If it does not ignite, repeat this process.
- D. Then move the control knob to the desired position.

After use (p. 7)

- E. Turn the control knob to the (OFF) position (as far to the right as possible) and lift the cartridge lever to turn it off (OFF).

In an emergency, the stove can be switched off immediately by lifting the cartridge lever (OFF position).

Check that the stove is off before disconnecting the gas cartridge.

For your own safety, always remove the cartridge after use.

Upkeep - maintenance

When the stove has completely cooled down:

1. Remove the cartridge, put the protective cap on and store it in a cool, dry and well ventilated place.
2. The appliance should be cleaned of any residues of food or fat after each use.

3. Position the drip pan so that both the tray and its supports are upside down. Then store the portable stove in the protective carrying case provided.

4. Do not modify the appliance.

Troubleshooting and fault resolution

Problem	Solution
No gas	Check that you have inserted the cartridge correctly. Gas cartridge is empty. Shake the cartridge.
No ignition	Clean the burner head with a brush.

Environmental protection and disposal

Packaging materials can be reused as raw materials. Separate the various packaging materials and take them to a designated waste disposal facility.

When its useful life is over, do not dispose of the machine as normal domestic waste, please send it to an authorised place for recycling.

Dados técnicos

Tipo de gás:	butano
Consumo calorífico nominal:	2,2 kW
Consumo:	160 g/h
Eficiência térmica:	55%.
Dimensões:	360 x 320 x 120 mm
Peso (sem botija nem caixa):	1,5 Kg
Diâmetro máx. do utensílio:	26 cm

IMPORTANTE!

1. Leia estas instruções de utilização com atenção para se familiarizar com o aparelho antes de ligá-lo à botija de gás.
2. Guarde estas instruções para referência, em caso de necessidade.
3. Este aparelho funciona com botijas de butano SUPER-EGO de acordo com a norma EN417.
4. Utilize-o ao ar livre ou em zonas interiores apenas aquando estas forem bem ventiladas (ventilação mínima de 5 m³/h). Não é permitida a utilização no interior de veículos, caravanas, tendas, barcos e semelhantes.
5. Mantenha o aparelho fora do alcance das crianças.
6. Não utilize o aparelho se os vedantes estiverem danificados ou gastos.
7. Não modifique o aparelho.

Dispositivo de segurança

1. O aparelho está equipado com um dispositivo de segurança que corta o fornecimento de gás se a pressão na botija for excessiva, por exemplo devido a sobreaquecimento. A botija não pode ser instalada se o regulador não estiver na posição desligada (OFF).
2. O aparelho está equipado com uma válvula reguladora de pressão, que serve para reduzir a pressão do gás e assim evitar chamas.
3. Antes de ligar a botija de gás, é necessário verificar se os vedantes (entre o aparelho e a botija de gás) estão corretamente posicionados e em bom estado.
4. Troque a botija de gás num local ao ar livre e afastado de outras pessoas.

Aviso

- Este aparelho funciona com botijas de butano SUPER-EGO de acordo com a norma EN417.
- Este aparelho foi concebido para utilização doméstica.

- Não utilize se a temperatura ambiente estiver abaixo de 0 °C.
- As aberturas na base do fogão foram concebidas para alimentar a combustão do gás, não as bloqueie em caso algum.
- Se sentir cheiro de gás, proceda da seguinte forma:
 - Não ligue o fogão.
 - Apague todas as chamas presentes no local.
 - Desligue a botija de gás.
 - Evacue o local.
 - Procure ajuda profissional.
- Não utilize o aparelho se os vedantes estiverem danificados ou gastos, se notar fugas ou danos, ou se o aparelho não estiver a funcionar corretamente.
- Nunca coloque dois fogões um ao lado do outro.
- Nunca utilize recipientes ou painéis que cubram a tampa de proteção da botija.
- Não utilize o aparelho sem o tabuleiro de gotejamento/suporte do tabuleiro.
- O aparelho deve ser utilizado numa superfície horizontal.
- Após a utilização, deve-se limpar todos os restos de alimentos, principalmente gordura.
- Nunca utilize o aparelho perto de materiais inflamáveis. Quando o aparelho está em funcionamento, deve ser posicionado a pelo menos 20 cm de distância da parede e a 100 cm do teto.
- Antes de substituir a botija, verifique se ela está realmente vazia (agite para ver se ainda contém líquido)
- A botija de gás butano deve ser substituída num local seguro, por exemplo, ao ar livre ou numa área bem ventilada, de preferência ao ar livre, longe de possíveis fontes de ignição como chamas e longe de outras pessoas.
- Se detetar uma fuga de gás no aparelho (cheiro típico de gás), remova-o imediatamente para o ar livre numa área bem ventilada, onde possa localizar facilmente a fuga e repará-la. Se quiser verificar se o aparelho não apresenta fugas de gás, faça-o no exterior.
- Nunca use uma chama para detetar possíveis fugas de gás. Use água com sabão.
- Não modifique nem tente consertar o aparelho sozinho.
- Em caso de problemas, entre em contacto com o serviço de assistência ou o local onde adquiriu o produto.



ATENÇÃO!

Algumas peças podem atingir temperaturas muito altas. Mantenha o aparelho fora do alcance das crianças.

Instruções de utilização (pág. 6 e7)

A. Retire o fogão da embalagem e coloque-o na horizontal. Consulte a etiqueta de aviso no produto.

Antes de inserir a botija, verifique se a alavanca de bloqueio da botija está na posição aberta (ícone de cadeado aberto).

Abra a proteção da botija e insira a botija com a cabeça para a frente, de forma que o entalhe fique virado para cima e alinhado com a guia da válvula.

B. Empurre a alavanca de bloqueio da botija para a posição "LOCK" (ícone de cadeado fechado). Se ouvir um ruído sibilante, a botija não está encaixada corretamente. Se necessário, corrija a posição da botija.

C. Em seguida, gire o regulador totalmente no sentido anti-horário e coloque-o na posição "PIEZO" até que o dispositivo de ignição seja acionado. Se não acender, repita esta operação.

D. Em seguida, mova o regulador para a posição desejada.

Após a utilização (pág. 7)

E. Gire o regulador para a posição (OFF) (totalmente no sentido horário) e levante a alavanca da botija para desligar a botija (OFF).

Em caso de emergência, o fogão pode ser desligado imediatamente levantando a alavanca da botija (posição OFF).

Certifique-se de que o fogão esteja desligado antes de desligar a botija de gás.

Para sua própria segurança, lembramos que deve sempre retirar a botija após a utilização.

Conservação - manutenção

Assim que o fogão arrefecer completamente:

1. Retire a botija, coloque a tampa de segurança e guarde-a num local fresco, seco e bem ventilado.
2. Após a utilização, deve-se limpar bem o fogão e remover todos os restos de comida ou gordura.

3. Posicione o tabuleiro de gotejamento de forma que o tabuleiro e os suportes fiquem de cabeça para baixo. Em seguida, guarde o fogão portátil na mala de transporte fornecida.

4. Não modifique o aparelho.

Localização e resolução de avarias

Problema	Solução
Não sai gás	Verifique se a botija está instalada corretamente. A botija de gás está vazia. Agite a botija.
Não acende	Limpe a cabeça do queimador com uma escova.

Proteção ambiental e eliminação

Os materiais da embalagem podem ser reutilizados como matéria-prima. Separe os vários materiais da embalagem e leve-os a um agente de eliminação de resíduos autorizado.

Terminada a vida útil do aparelho, não o deite fora juntamente com o lixo doméstico. Entregue-o nos locais autorizados para reciclagem.

Caractéristiques techniques

Type de gaz :	Butane
Puissance nominale :	2,2 kW
Consommation en gaz :	160 g/h
Rendement thermique :	55 %.
Dimensions :	360 x 320 x 120 mm
Poids (sans cartouche ni mallette) :	1,5 Kg
Diamètre max. de l'ustensile :	26 cm

IMPORTANT !

1. Veuillez lire attentivement ce mode d'emploi pour vous familiariser avec l'appareil avant de le raccorder à la cartouche de gaz.
2. Conservez ces instructions pour pouvoir les consulter si nécessaire.
3. Cet appareil fonctionne avec des cartouches de butane SUPER-EGO conformément à la norme EN417.
4. Utiliser à l'extérieur ou dans des espaces intérieurs bien ventilés uniquement (ventilation minimale 5 m³/h). L'utilisation à l'intérieur de véhicules, caravanes, tentes, bateaux et autres espaces clos n'est pas autorisée.
5. Maintenir l'appareil hors de portée des enfants.
6. Ne pas utiliser l'appareil si les joints sont endommagés ou usés.
7. Ne pas modifier l'appareil.

Dispositif de sécurité

1. L'appareil est équipé d'un dispositif de sécurité qui coupe l'alimentation en gaz quand la pression de la cartouche est excessive, par exemple en cas de surchauffe. La cartouche ne peut pas être installée si le régulateur n'est pas sur la position éteinte (OFF).
2. L'appareil est équipé d'une vanne de régulation de pression, qui sert à réduire la pression du gaz et ainsi éviter les flammes brusques.
3. Avant de raccorder la cartouche de gaz, veuillez vérifier que les joints (entre l'appareil et la cartouche de gaz) sont correctement placés et en bon état.
4. La cartouche de gaz doit être changée en plein air et loin de toute personne.

Avertissement

- Cet appareil fonctionne avec des cartouches de butane SUPER-EGO conformément à la norme EN417.
- Cet appareil a été conçu pour un usage domestique.

- Ne pas utiliser si la température ambiante est inférieure à 0 °C.
- Les ouvertures à la base de la cuisinière ont été conçues pour alimenter la combustion du gaz, ne les obstruez sous aucun prétexte.
- Si vous sentez une odeur de gaz, suivez ces instructions :
 - Ne pas allumer la cuisinière.
 - Éteindre toute flamme présente sur le lieu.
 - Débrancher la cartouche de gaz.
 - Évacuer le lieu.
 - Contacter un professionnel.
- Ne pas utiliser l'appareil si les joints sont endommagés ou usés, si vous constatez des fuites, si l'appareil est abîmé ou ne fonctionne pas correctement.
- Ne jamais placer deux cuisinières côte à côte.
- Ne jamais utiliser de récipients ou de casseroles qui recouvrent le couvercle protecteur de la cartouche.
- Ne pas utiliser l'appareil sans le plateau d'égouttage/support de plateau.
- L'appareil doit être utilisé sur une surface horizontale.
- Après utilisation, tous les résidus alimentaires, en particulier la graisse, doivent être nettoyés.
- Ne jamais utiliser l'appareil à proximité de matières inflammables. Lorsque l'appareil est en fonctionnement, il doit être placé à au moins 20 cm de distance d'un mur et à 100 cm d'un plafond.
- Avant de remplacer la cartouche, vérifiez qu'elle est bien vide (la secouer pour voir si elle contient encore du liquide)
- La cartouche de gaz butane doit être remplacée dans un endroit sûr, par exemple en plein air ou dans un endroit bien ventilé, de préférence à l'extérieur, loin de sources possibles de combustion telles que les flammes et loin d'autres personnes.
- Si vous détectez une fuite de gaz dans l'appareil (odeur de gaz typique), le sortir immédiatement en plein air dans un espace bien ventilé, où vous pourrez facilement localiser la fuite et la réparer. Si vous souhaitez vérifier que l'appareil ne présente pas de fuites de gaz, faites-le en plein air.
- Ne jamais utiliser de flamme pour détecter d'éventuelles fuites de gaz. Utiliser de l'eau savonneuse.
- Ne modifiez pas ou n'essayez pas de réparer l'appareil par vous-même.
- En cas de problème, contactez le service d'assistance ou le lieu où vous avez acheté le produit.



ATTENTION !

Certaines pièces peuvent atteindre des températures très élevées. Maintenir l'appareil hors de portée des enfants.

Mode d'emploi (pages 6 et 7)

A. Sortir la cuisinière de son emballage et la placer en position horizontale. Lire l'étiquette d'avertissement présente sur le produit.

Avant d'insérer la cartouche, vérifier que la manette de verrouillage de la cartouche est en position ouverte (icône de cadenas ouvert).

Ouvrir le couvercle de protection de la cartouche et insérer la tête de la cartouche vers l'avant de manière à ce que l'encoche soit tournée vers le haut et alignée avec le guide de la soupape.

B. Pousser la manette de verrouillage de la cartouche sur la position "LOCK" (icône de cadenas fermé). Si vous entendez un sifflement, cela signifie que la cartouche n'est pas correctement installée. Si nécessaire, corrigez la position de la cartouche.

C. Tourner ensuite le régulateur entièrement vers la gauche et le mettre sur la position "PIEZO" jusqu'à l'activation du dispositif d'allumage. S'il ne s'allume pas, répétez cette opération.

D. Déplacer ensuite le régulateur jusqu'à la position souhaitée.

Après utilisation (page 7)

E. Tourner le régulateur sur la position (OFF) (entièrement vers la droite) et relever la manette de la cartouche pour l'éteindre (OFF).

En cas d'urgence, la cuisinière peut être éteinte immédiatement en soulevant la manette de la cartouche (position éteinte sur OFF).

Assurez-vous que la cuisinière est éteinte avant de débrancher la cartouche de gaz.

Pour votre propre sécurité, nous vous rappelons de toujours retirer la cartouche après utilisation.

Conservation - entretien

Une fois la cuisinière complètement refroidie :

1. Retirer la cartouche, mettre le capuchon de sécurité dessus et la ranger dans un endroit frais, sec et bien ventilé.
2. Après utilisation, bien nettoyer la cuisinière et éliminer toute trace d'aliments ou de graisse.

3. Placer le plateau d'égouttage de manière à ce que le plateau et ses supports soient à l'envers. Ranger ensuite la cuisinière portable dans la mallette de transport fournie.

4. Ne pas modifier l'appareil.

Localisation de pannes et solutions

Problème	Solution
Le gaz n'arrive pas	Vérifier que la cartouche est correctement installée. La cartouche de gaz est vide. Secouer la cartouche.
L'appareil ne s'allume pas	Nettoyer la tête du brûleur avec une brosse.

Protection de l'environnement et élimination

Les matériaux d'emballage peuvent être réutilisés comme matières premières. Trier les différents matériaux d'emballage et les apporter à l'organisme gestionnaire de l'élimination des déchets.

En fin de vie de votre appareil, ne pas le jeter dans les ordures ménagères, veuillez le rapporter sur les lieux de recyclage agréés.

Dati tecnici

Tipo di gas:	butano
Consumo di calore nominale:	2,2 kW
Consumo:	160 g/h
Rendimento termico:	55%.
Dimensioni:	360 x 320 x 120 mm
Peso (senza cartuccia e scatola):	1,5 Kg
Diametro massimo dell'utensile:	26 cm

IMPORTANTE!

1. Si prega di leggere attentamente queste istruzioni per l'uso per familiarizzare con l'apparecchio prima di collegarlo alla cartuccia del gas.
2. Conservare queste istruzioni per riferimento se necessario.
3. Questo apparecchio funziona con cartucce di butano SUPER-EGO secondo la norma EN417.
4. Utilizzare all'aperto o al chiuso solo in zone ben ventilate (ventilazione minima 5 m³ / h). Non è consentito l'uso all'interno di veicoli, roulotte, tende, barche e simili.
5. Tenere l'apparecchio fuori dalla portata dei bambini.
6. Non utilizzare l'apparecchio se le guarnizioni sono danneggiate o usurate.
7. Non modificare l'apparecchio.

Dispositivo di sicurezza

1. L'apparecchio è dotato di un dispositivo di sicurezza che interrompe l'alimentazione del gas se la pressione della cartuccia è eccessiva, ad esempio a causa di un surriscaldamento. La cartuccia non può essere installata se il regolatore non è in posizione OFF.
2. L'apparecchio è dotato di una valvola di regolazione della pressione, che serve a ridurre la pressione del gas e quindi a prevenire le fiammate.
3. Prima di collegare la cartuccia del gas, è necessario verificare che le guarnizioni (tra l'apparecchio e la cartuccia del gas) siano a posto e in buono stato.
4. Sostituire la cartuccia del gas all'aperto e lontano da altre persone.

Avvertimento

- Questo apparecchio funziona con cartucce di butano SUPER-EGO secondo la norma EN417.
- Questo apparecchio è stato progettato per uso domestico.

- Non utilizzare se la temperatura ambiente è inferiore a 0°C.
- Le aperture alla base della cucina sono state progettate per alimentare la combustione dei gas, non ostruirle in nessun caso.
- In caso di odore di gas procedere come segue:
 - Non accendere la cucina.
 - Spegnerle le fiamme presenti nella stanza.
 - Scollegare la cartuccia del gas.
 - Evacuare la stanza.
 - Cercare un aiuto professionale.
- Non utilizzare l'apparecchio se le guarnizioni sono danneggiate o usurate, se si notano perdite o danni o se l'apparecchio non funziona correttamente.
- Non posizionare mai due cucine una accanto all'altra.
- Non utilizzare mai contenitori o pentole che coprono il cappuccio protettivo della cartuccia.
- Non utilizzare l'apparecchio senza il vassoio raccogliogocce / supporto del vassoio.
- L'apparecchio deve essere utilizzato su una superficie orizzontale.
- Dopo l'uso, è necessario pulire tutti i residui di cibo, in particolare il grasso.
- Non utilizzare mai l'apparecchio vicino a materiali infiammabili. Quando l'apparecchio è in funzione, deve essere posizionato ad almeno 20 cm. lontano dal muro e a 100 cm. dal soffitto.
- Prima di sostituire la cartuccia, controllare che sia veramente vuota (agitarla per vedere se contiene ancora liquido)
- La cartuccia di gas butano deve essere sostituita in un luogo sicuro, ad esempio all'aperto o in una zona ben ventilata, preferibilmente all'aperto, lontano da possibili fonti di ignizione come fiamme e lontano da altre persone.
- Se si rileva una perdita di gas nell'apparecchio (odore tipico di gas), portarlo immediatamente all'aria aperta in un'area ben ventilata, dove si può facilmente individuare la perdita e ripararla. Se si desidera controllare che l'apparecchio non abbia perdite di gas, farlo all'aperto.
- Non utilizzare mai una fiamma per rilevare eventuali perdite di gas. Usare acqua saponata.
- Non modificare né tentare di riparare l'apparecchio da soli.
- In caso di problemi, contattare il servizio di assistenza o il luogo in cui è stato acquistato il prodotto.



ATTENZIONE!

Alcune parti possono raggiungere temperature molto elevate. Tenere l'apparecchio fuori dalla portata dei bambini.

Istruzioni per l'uso (pag. 6 e7)

A. Estrarre la cucina dalla confezione e posizionarla in posizione orizzontale. Vedere l'etichetta di avvertenza sul prodotto.

Prima di inserire la cartuccia, verificare che la leva di blocco della cartuccia sia in posizione aperta (icona lucchetto aperto).

Aprire la protezione della cartuccia e inserire la testa della cartuccia in avanti in modo che la tacca sia rivolta verso l'alto e sia allineata con la guida della valvola.

B. Spingere la leva di blocco cartuccia in posizione "LOCK" (icona lucchetto chiuso). Se si sente un sibilo, la cartuccia non è inserita correttamente. Se necessario, correggere la posizione della cartuccia.

C. Quindi ruotare il regolatore completamente in senso antiorario e portarlo in posizione "PIEZO" fino all'attivazione del dispositivo di accensione. Se non si accende ripetere questa operazione.

D. Quindi sposta il cursore nella posizione desiderata.

Dopo l'uso (pag. 7)

E. Ruotare il regolatore in posizione (OFF) (completamente in senso orario) e sollevare la leva della cartuccia per spegnere la cartuccia.

In caso di emergenza è possibile spegnere immediatamente la cucina alzando la leva della cartuccia (posizione OFF).

Assicurarsi che la cucina sia spenta prima di scollegare la cartuccia del gas.

Per la sicurezza dell'utente, ricordiamo di rimuovere sempre la cartuccia dopo l'uso.

Conservazione-manutenzione

Una volta che la cucina si è completamente raffreddata:

1. Rimuovere la cartuccia, mettere il cappuccio di sicurezza e conservarla in un luogo fresco, asciutto e ben ventilato.
2. Dopo l'uso, è necessario pulire bene la cucina e rimuovere ogni traccia di cibo o grasso.

3. Posizionare il vassoio raccogliogocce in modo che sia il vassoio che i supporti siano capovolti. Quindi riporre la cucina portatile nella custodia per il trasporto inclusa.

4. Non modificare l'apparecchio.

Risoluzione dei problemi

Problema	Soluzione
Non arriva gas	Verificare che la cartuccia sia installata correttamente. La cartuccia del gas è vuota. Agitare la cartuccia.
Non si accende	Pulire la testa del bruciatore con un pennello.

Tutela ambientale e smaltimento

I materiali di imballaggio possono essere riutilizzati come materie prime. Separare i vari materiali di imballaggio e consegnarli a un responsabile dello smaltimento dei rifiuti autorizzato.

Terminata la vita utile della macchina, non gettarla tra i rifiuti domestici, restituirla ai luoghi autorizzati per il riciclaggio.

SUPER-EGO TOOLS, S.L.U.

Ctra. Durango-Elorrio km 2
48220 - Abadiano - SPAIN

SERVICIO POSTVENTA

Reparaciones:

Tel.: +34 94 621 01 06
sat@super-ego.es

Administración:

Tel.: +34 94 621 01 45
sat1@super-ego.es

ESPAÑA

Tel.: 94 621 01 01
ventas@super-ego.com

PORTUGAL

Tel.: +34 94 621 01 44
ventas@super-ego.com

FRANCE

Tel.: +33 (0) 3 87 74 00 54
super-ego.france@super-ego.com

INTERNACIONAL

Tel.: +34 94 621 01 30
export@super-ego.com

www.super-ego.com